



GEMOWENT

Karta katalogowa

Wentylator dachowy – typ FDvF 250

Wentylatory dachowe **typu FDvF** do tłoczenia agresywnych i wybuchowych gazów, par i oparów o zawartości pyłu $< 5 \text{ mg/m}^3$ i o temperaturze maks. 40°C , temperatura otoczenia maks. 40°C .

Obudowa z polipropylenu, wykonana metodą wtryskową z aparatem prowadzącym jako jeden odlew, ze zintegrowanym, niewymagającym konserwacji, systemem uszczelnienia za pomocą uszczelki labiryntowej. W wersji Ex dodatkowo z blokadą smarową i uszczelnieniem pierścieniem samouszczelniającym. Zgodność z VDMA 24 169 i RL/94/9/WE (ATEX). Króciec kondensatu w najniższym miejscu obudowy.

Wirnik bębnowy z polipropylenu, wykonany metodą wtryskową z ułotkowaniem grzbietowym zapewniającym gwarantowane podciśnienie na przepuście wału podczas pracy.

Napęd bezpośredni za pomocą znormalizowanego silnika IEC-34, w obudowie gazoszczelnej w stosunku do powietrza wylotowego, z odpornymi na temperaturę nadbudówkami na obudowie i wirniku, dla zapobieżenia odkształceniom pozycji montażu także w przypadku awarii. Powietrze chłodzące obudowy prowadzone przez oddzielone od siebie komory wlotowe i wylotowe dla powietrza chłodzącego i do zapobiegania niekontrolowanej cyrkulacji.

Specjalnie uformowana **kratka wydmuchowa** z tworzywa sztucznego (IP20) zapewnia równomierny, pionowy wyrzut powietrza.

Dane techniczne

Kierunek wydmuchiwania: pionowy

Napęd: silnik znormalizowany $1 \times 230 \text{ V}$ lub $3 \times 230/400 \text{ V}$, 50 Hz, wersja EX - tylko $3 \times 230/400 \text{ V}$, 50 Hz, IP55, klasa cieplna F, ze stykiem termicznym

Stopień ochrony dla wersji Ex: wentylator II 3G c IIB T3 X 04 ATEX D132
silnik EExe II2GT3

Akcesoria: zamykany wyłącznik remontowy ze stykiem pomocniczym, zainstalowany i okablowany (w wersji Ex zainstalowana i okablowana tylko skrzynka zaciskowa)

UWAGA W przypadku wentylatorów o parametrach wykraczających poza ujęte w katalogu – oferta na zapytanie

Zakres prędkości obrotowej		Prędkość obrotowa przy 50Hz	Ilość biegunów	Moc nominalna	Natężenie znamionowe przy 400V/50Hz	Wydajność maksymalna	Ciśnienie maksymalne	Waga
10 Hz	60 Hz	obr/min ⁻¹	---	kW	A	m ³ /h	Pa	kg
obr/min ⁻¹								
WYKONANIE STANDARDOWE								
268	1608	1500	4	0,37	1,20	2500	400	26
178	1068	1000	6	0,18	0,79	1660	175	26
130	780	750	8	0,12	0,65	1140	90	26
---	---	1500/1000	4/6	0,55/0,18	1,75/0,66	---	---	26
---	---	1500/750	4/8	0,50/0,10	1,00/0,42	---	---	26
WYKONANIE EX – EEXE II 2GT3								
---	---	1500	4	0,55	1,59	2500	400	31
---	---	1000	6	0,37	1,30	1660	175	31
---	---	750	8	0,18	0,78	1140	90	31

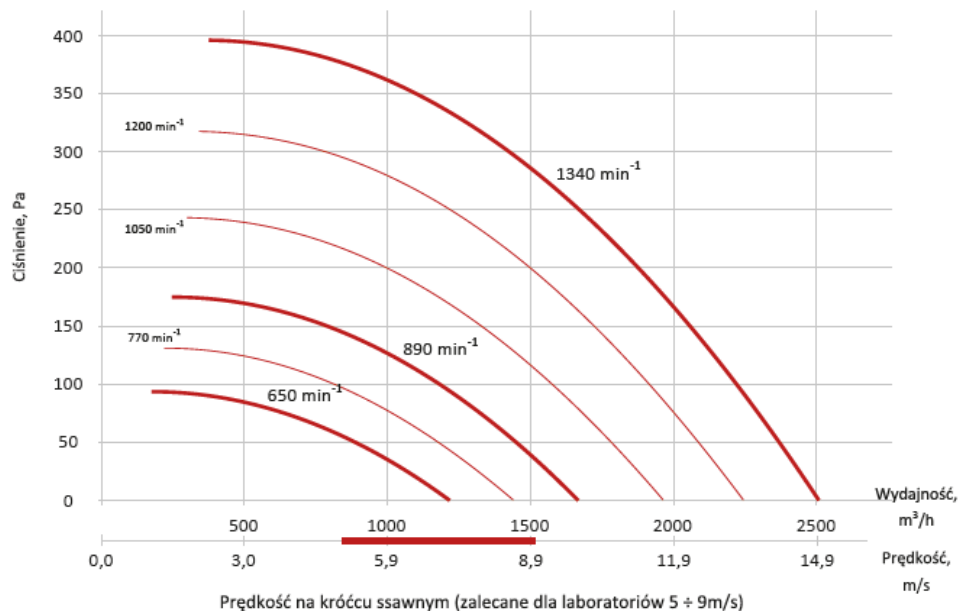

Charakterystyka akustyczna

Prędkość obrotowa obr/min ⁻¹	Częstotliwość, Hz								Lw(dB)	Lw(dBA)
	63	125	250	500	1000	2000	4000	8000	dB	dB
1500	55	69	65	66	63	57	49	37	65	55
950	44	58	53	53	49	43	34	22	52	42
750	45	44	46	46	42	35	26	14	44	34

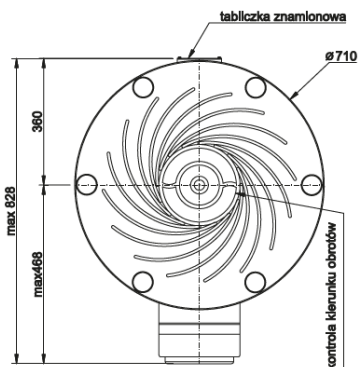

średnica przyłącza – 250 mm
średnica wyrzutu – 335 mm

